

An Structure Equation Model Analysis of Elementary School Students on Their School Adjustment Resilience

Sin-Suk Lee*, Yong-seob Kim**

Abstract

This study aims to reveal the influence of praise effects of elementary school students on their self-esteem and school adjustment resilience. First, it conducted theoretical study and reviewed the preceding studies and assumed that verbal and physical praise which are sub-factors of praise effects in elementary school students affected their self-esteem and school adjustment resilience. It was also assumed that there was a mediating effects of self-esteem between praise effect and school adjustment resilience of elementary school students.

As a result of study on praise effects of elementary school students, it was found that verbal praise had an influence on their self-esteem and school adjustment resilience and physical praise affected their learning attitude. Self-esteem of elementary school students had an influence on their school adjustment resilience. Verbal praise of elementary school students had the greatest influence on their learning attitude. This study proposed policy suggestions of self-esteem and school adjustment resilience as an alternative based on the results of the study.

▶Keywords : verbal praise, physical praise, self-esteem, learning attitude, school life satisfaction

I. Introduction

급변하는 현대사회에서 아동과 청소년들은 학교 교육의 다양화, 직업의 전문화, 가치관의 변화 등을 마스크, 컴퓨터, 인터넷 등의 접근성으로 인해 갈등과 혼란 등을 경험하고 있다. 이로 인해 아동과 청소년들은 아동기에서 성인기로 발달해 가는 과도기에 있기 때문에 인지적·정서적·사회적 측면에서 급격한 심리변화를 경험하게 된다. 그렇지만 아동과 청소년들은 아직 여러 가지 발달상의 미성숙으로 인하여 이에 대한 효과적인 통제력을 갖지 못하기 때문에 부딪히는 문제나 스트레스를 더 크게 지각하게 되어 적응상의 어려움과 정신건강을 위협받을 수 있다. 아동과 청소년들이 부모와의 갈등, 또래 집단의 압력, 학업성취에 대한 부모와 교사의 기대 등 여러 가지 개인의 내·외적인 도전 등으로 인한 긴장을 적절하게 해소하고 환경과 조화

롭게 균형을 이루며 건강하게 성장하기 위해서는 많은 문제와 어려움을 효과적으로 다룰 수 있는 적응유연성의 증진이 중요한 발달 과제라 할 수 있다.

적응유연성은 아동과 청소년의 스트레스에도 불구하고 내·외적 자원을 활용하여 문제를 해결해 나가고, 환경에 적응해 나가면서 자신의 안녕감을 유지해 나가는 것이다. 적응유연성은 1990년대 이후 긍정심리학을 배경으로 언급되면서 탄력성,[1] 유연성[2-3] 등의 용어로 사용되어 왔다. 적응유연성은 위험상황에도 탄력적으로 적응해 나가는 개인의 능력을 의미한다는 점에서 아동과 청소년의 학교생활과 매우 밀접한 관련성이 있다.

학교적응유연성과 관련된 최근 연구동향을 살펴보면 일반적인 청소년 대상 연구,[4-5] 가정폭력 경험 및 청소년에 대한 연구,[6] 또래 괴롭힘 피해 아동에 대한 연구,[7] 장애학생이나 빈

• First Author: Sin-Suk Lee, Corresponding Author: Yong-seob Kim

*Sin-Suk Lee (ss1114@hanmail.net), Visiting Professor, Dept. of Administration and Welfare, Chosun University.

**Yong-seob Kim (yskim11@chosun.ac.kr), Professor, Dept. of Administration and Welfare, Chosun University.

• Received: 2016. 09. 02, Revised: 2016. 09. 12, Accepted: 2016. 09. 28.

곤 청소년 연구,[8-9] 위탁가정 청소년에 대한 연구[10] 등이 있다.

본 연구에서는 초등학생의 학교적응유연성을 종합적이고 체계적으로 살펴보고자 한다. 기존의 선행연구와 이론에 근거하여 칭찬효과와 학교적응유연성을 중심으로 종합적인 인과관계 구조를 가설적 연구모형으로 설정하였다. 그리고 이 연구모형에 대한 실증적 검증을 분석함으로써 칭찬효과와 학교적응유연성 간의 상대적 영향력을 명확하게 규명하는 것을 주된 목적으로 보았다. 또한 칭찬효과의 요인들이 학교적응유연성에 미치는 영향력이 초등학생들의 자아존중감에 따라 매개효과가 있는지를 밝혔다. 따라서 초등학생의 학교적응유연성을 개선시키는 함의를 도출하고, 초등학생의 자아존중감의 매개효과가 학교적응유연성에 미치는 영향력을 분석함으로써 칭찬효과와 자아존중감 및 학교적응유연성 간의 실질적 정책방안을 제시한다.

이에 본 연구에서 사용하는 분석방법은 문헌조사와 실증분석이다. 초등학생을 대상으로 설문조사를 실시하였다. 분석방법으로는 빈도분석, 신뢰도 및 타당도분석 등을 위해 SPSS 통계프로그램 패키지를 활용하고, 변수 간의 영향력의 정도 등을 분석하기 위해 구조방정식모형의 프로그램패키지인 AMOS을 이용하였다. 본 연구는 이론적 배경을 통하여 초등학생의 학교적응유연성에 미치는 변인을 도출하고, 도출된 변인을 바탕으로 연구방법을 제시한다. 연구가설을 검증하기 위해 실증적 분석을 실시하며, 마지막으로 연구 결과에 대한 논의를 제시한다.

II. Theory Study

1. Praise Effects of Elementary

일반적으로 칭찬은 보상의 한 종류로 이해되어 왔다. 예컨대 [11]은 칭찬에 대하여 교실 상황에서 발생하는 일반적인 피드백과는 다르게 사용되어지며 결과물에 대한 승인을 표현하는 방법이라고 정의하였다. 또한 [12]는 칭찬에 대하여“칭자(聽者)를 기분 좋게 할 것을 목적으로 좋다고 인정되는 여러 가지 사상에 대해 명시적거나 암시적으로 긍정적인 평가를 주는 행위”로 이를 규정하였다.

국내에서는 [13]이 칭자가 속한 공동체의 구성원들에게 힘과 용기를 불어 넣어주기 위해 칭자나 제자와 관련된 행위 대상 성취물건 취향이나 질에 대해 높게 평가하고 인정함으로써 행해지는 행동으로 정의하였다. 칭찬을 특히 동기를 유발하는 한 방법으로 인식한 [14]는 학습자들의 동기를 유발시키고 행동을 강화 시켜 줄 수 있는 보상의 체계로 간주하였다. 예컨대 칭찬은 궁극적으로 아동의 긍정적 자아와 자기존중감 형성을 유도하여 사회성과 학습태도에도 긍정적인 효과가 있다고 알려져 있다.[15]

칭찬효과에 대한 하위변수는 언어적 칭찬, 신체적 칭찬, 행동적 칭찬, 표현적 칭찬 등이 있다. 초등학생의 학교적응유연성과 관련하여 학업태도나 학교생활만족 등은 언어적 칭찬과 신체적 칭찬

을 하위변수로 선정하였다.

초등학생에게 언어적 칭찬은 학교생활 하는 동안 친구나 선생님으로부터 칭찬을 자주 듣고, 수업과 관련하여 칭찬을 듣거나, 성적에 대해서 칭찬을 듣는 것을 의미한다. 또한 신체적 칭찬은 학교에서 칭찬하는 신체적 표현, 즉 토닥거림 등을 받는 편이며, 수업 중에 칭찬하는 신체적 표현(토닥거림 등)을 받는 편이고, 성적에 대해서 칭찬하는 신체적 표현(토닥거림 등)을 받는다는지, 친구들 사이에서 칭찬하는 신체적 표현을 받는 것 등을 의미한다.

2. Self-esteem

자아존중감이란 기질적인 것으로 한 개인이 자신에게 가지고 있는 평균적인 자아상이며, 자아존중감의 수준은 한 사람이 자기 자신의 가치에 대해 가지고 있는 일반적이고도 전형적인 느낌을 표현한 것[16]으로 비교적 안정적인 개인차 변인으로 간주되고 있다.

자아존중감은 여러 학자들에 의해 다양하게 정의되고 있는데, [17]은 여러 학자들의 자아존중감에 대한 정의를 평가적 요소와 감정적 요소의 두 가지로 대별하여 살펴보았다. 여기서의 평가는 대상의 유용성과 도구적 가치에 근거를 둔 인지적 반응인 반면, 감정은 평가의 크기나 방향과는 무관하게 개인의 실제적 가치에 근거하여 자기 자신을 수용, 만족, 선호하는 반응이다.[18] 먼저, 자아존중감의 평가적 요소에 비중을 둔 학자 중 [19]는 자아존중감을 개인의 자신에 대한 평가적 태도라고 정의하였다. 또한 [20]는 개인이 판단하는 또는 자신 스스로에 대해 의식적으로 유지하는 평가라고 정의하고 있는데, 자아존중감은 자신에 대한 주관적인 평가로서, 하나의 특별한 개체, 즉 자아에 대한 긍정적, 부정적 태도라고 정의한다.

한편 평가적 요소 및 감정적 요소 모두를 고려하는 [21]은 자아존중감을 개인이 자신의 중요성, 유용함, 그리고 자신의 가치 등에 대해서 형성하고 습관적으로 유지하는 자기평가라고 정의하면서 이를 일반적 자아, 사회적 자아, 가정과 부모 관련 자아 그리고 학업자아로 구분하여 측정하고, 이들의 총합을 자아존중감으로 보았다.

그러나 [20]은 자아존중감을 다양한 부분들의 단순한 집합이 아니며, 자아의 다양한 요소들이 나름대로 원리에 따라 적합한 조합을 이루고, 복잡한 방식으로 상호 연관되어 있는 총체적 구조로 보고, 각 문항이 모두 총체적 자아존중감을 측정하는 문항으로 구성된 자아존중감 척도(Self-Esteem Questionnaire)를 개발하였다. 따라서 본 연구에서는 개인이 지각하고 있는 자신에 대한 느낌과 평가의 총체적 자아존중감에 관심을 두고 있으므로, [20]의 정의를 따르고 그의 척도(Self-Esteem Questionnaire)를 사용하여 연구하였다.

3. School Adjustment Resilience

적응유연성(resilience)이란 발달과 적응을 위협하는 역경이나 위험을 경험했음에도 불구하고 적절한 기능을 수행하면서 잘 적응하여 유능성을 이루는 것으로 관심의 초점을 문제행동이나 부적응에 두지 않고 위험환경에서의 성공적인 적응이나 유능한 능력 등에 두는 것을 의미한다.[6] 최근 적응유연성과

관련하여 다양한 영역과 대상에서 연구되고 있으며, 특히, 아동과 청소년을 대상으로 하는 적응유연성의 연구가 다수 이루어지고 있다.[22] 아동과 청소년의 경우 대부분 학교에서 생활하기 때문에 학교라는 기관은 아동과 청소년을 보호하는 기능과 위험이 되는 환경에 영향을 미칠 수 있는 곳이다.[23]

[24]는 학교생활적응이란 학생의 특성과 학습 환경의 다차원적 성격 및 요구간의 교육적 적합성을 최대화하는데 필요한 학교순응 혹은 적응의 정도로 정의했다. 그리고 학교부적응은 학업동기, 학업성취, 학교 참여, 학교출석, 학습준비 그리고 학교졸업 등에서의 부적합으로 이어진다는 측면에서 설명했다.

[25]는 학교적응을 학교라는 환경 안에서 개인의 욕구를 충족시키기 위해 환경을 변화시키는 한편, 학교 환경의 요구에 따라 자신을 변화시킴으로써 학교환경과 개인 사이에 균형을 이루려는 적극적이고 창조적인 과정으로 정의하였다. [26] 역시 개인과 환경 간의 조화의 측면에서 설명하고 있는데, 그에 의하면 학교적응이란 학교라는 환경 안에서 개인의 욕구를 충족시키기 위해 환경을 변화시키는 한편, 학교환경의 요구에 따라 자신을 변화시킴으로써 학교환경과 개인 사이에 균형을 이루려 하는 적극적인 과정을 의미한다.

[27]은 여러 가지 학교활동(과제하기, 규칙 지키기, 친구 만들기 등)을 포함하는 학교적응, 학교에 대한 참여도, 학교풍토와 같은 4가지 측면에서 학교적응을 설명하였다. [28]은 학교적응은 복잡한 양상을 가진 광범위한 구성개념이라 전체하고 수업활동에 대한 긍정적인 참여, 적절한 수업행동, 특히 방해하는 행동의 부재, 그리고 성적표로부터 판단된 학업성취의 사회적 측면을 선택적으로 강조하는 입장을 취했다. [29]는 학교에 대한 지각, 학교활동 참여, 학업관련 실천 결과의 3가지 차원으로 학교적응을 설명하였다. [30]은 학업적인 적응(학업적인 자기개념, 교육의 가치, 수업이탈 혹은 결석), 심리적인 적응(자아존중감, 분노, 우울증상), 학교지각(학생의 자율성, 학교과제 목표 구조, 교사의 긍정적 관심)으로 학교적응을 측정하였다.

선행 연구들의 학교적응유연성에 대한 정의들을 종합적으로 분석해 볼 때, 점차 학교생활에 대한 이해의 폭이 학업적인 측면과 더불어 정의적, 심리·사회적 영역들이 포함되면서 확대되고 있다. 즉, 학교적응유연성은 학업적 적응이 무엇보다도 중요하지만 이에 국한되는 것이 아니라 전체 학교생활 속에서 학생 개인의 만족스런 상호작용 과정을 포함한다고 할 수 있다. 학생들의 학습능력이나 학업성취는 쉽게 증진 될 수 있는 것이 아니기 때문에 이를 직접적으로 다루어줌으로써 학교생활 적응을 증진시키는 데는 한계가 있다고 본다. 심리적, 정서적, 사회·환경적으로 다양한 학교생활 영역에서 상호작용이 활성화되고 만족스럽게 될 때 이를 통하여 학업적 어려움도 극복할 수 있고 또 학업적인 성취도 향상 시킬 수 있을 것이다.

III. Research Design

1. Research Model

초등학생의 칭찬효과와 학교적응유연성간의 인과관계를 밝히고, 영향력의 정도를 규명해 보는 것을 주된 연구목적으로 한

다. 또한 본 연구는 구조방정식모형의 이론에 근거하고 있다.

구조방정식 모형은 여러 변인들 간의 인과관계를 파악하기 위하여 선행연구 결과 및 이론에 근거하여, 관련된 여러 변인들 간의 인과관계에 대한 이론적인 연구 모형을 설정하고, 실재자료를 통하여 연구모형의 적합성을 검증하는데 그 목적이 있을 때 매우 효과적인 방법으로 알려져 있다.[31]

앞서 고찰한 이론적 배경과 선행연구를 통하여 본 연구의 모형에서는 독립변수로 칭찬효과를 설정하였고, 매개변수로 자아존중감, 종속변수로는 학교적응유연성을 설정하였다.

그림 1은 변수에 대한 이론적 검토와 선행연구를 바탕으로 연구모형을 설정하였다.

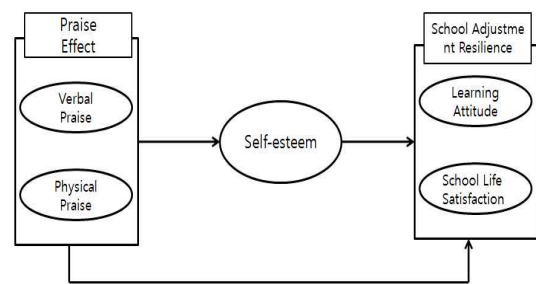

Fig.1. Research Model

2. Research Hypothesis

본 연구의 모형에서는 독립변수로 칭찬효과를 설정하였고, 매개변수로는 자아존중감을 설정하였으며, 종속변수로서 학교적응유연성을 설정하였다. 연구가설은 표 1과 같다.

Table 1. Research Hypothesis

Hypothesis 1. Verbal praise of elementary students will have a positive influence on their self-esteem.
Hypothesis 2. Verbal praise of elementary students will have a positive influence on their learning attitude.
Hypothesis 3. Verbal praise of elementary students will have a positive influence on their school life satisfaction.
Hypothesis 4. Physical praise of elementary students will have a positive influence on their self-esteem.
Hypothesis 5. Physical praise of elementary students will have a positive influence on their learning attitude.
Hypothesis 6. Physical praise of elementary students will have a positive influence on their school life satisfaction.
Hypothesis 7. Self-esteem of elementary students will have a positive influence on their learning attitude.
Hypothesis 8. Self-esteem of elementary students will have a positive influence on their school life satisfaction.

IV. Prove Analysis

1. Graphics of Respondent

초등학생의 학교적응유연성의 실증적 분석을 설문조사를 실시하였다. 설문조사는 A광역시에 소재한 초등학교의 4·5·6학년 학생을 대상으로 면대면 및 현장조사방법으로 실시하였다. 자

료수집 결과 276명을 대상으로 빈도분석과 타당성 및 신뢰도 분석을 통해 측정도구를 검증하였다. 설문조사 결과 응답자에 대한 인구통계학적 특성을 분석하면 표 2와 같다.

성별은 남학생 144명(52.2%), 여학생은 132명(47.8%)으로 비슷하게 응답을 하였다. 학년은 초등 4학년은 97명(35.1%), 초등 5학년 104명(37.7%), 초등 6학년 75명(27.2%)로 초등5학년 학생이 가장 많이 응답한 것으로 나타났다. 학교성적은 80점 이하가 86명(31.1%)이며, 81점 이상이 190명(68.9%)으로 81점 이상이 더 높게 나타났다. 종교를 가지고 있는 학생은 기독교가 37.0%이며, 종교가 없는 학생도 42.8%를 차지하는 것으로 나타났다. 부모직업에서는 화사원이 37.7%로 가장 높게 차지하는 것으로 나타났다.

Table 2. graphics of respondent

Division		Frequency(No. of persons)	Percent (%)
Gender	Male	144	52.2
	Female	132	47.8
Year	1st Year of Middle School	97	35.1
	2nd Year of Middle School	104	37.7
	3rd Year of Middle School	75	27.2
School Grade	below 60	21	7.6
	below 61 – over 70	24	8.7
	over 71 – below 80	41	14.9
	over 81 – below 90	96	34.8
	over 91	94	34.1

Division		Frequency(N o. of persons)	Percent (%)
Monthly Allowance	below 20,000 won	201	72.8
	over 20,000 – below 40,000 won	53	19.2
	over 40,000 – below 60,000 won	16	5.8
	over 60,000 – below 80,000 won	3	1.1
	over 80,000 – below 100,000 won	2	.7
	over 100,000 won	1	.4
Religion	Buddhism	30	10.9
	Christian	102	37.0
	Catholic	20	7.2
	Others	6	2.2
	None	118	42.8
Parents' Job	Agriculture	9	3.3
	Commerce	19	6.9
	Industry	14	5.1
	Company Employee	104	37.7
	Public Official	40	14.5
	Professional	22	8.0
	Business	37	13.4
	Others	31	11.2

2.. Tool Measurement Findings

2.1 Analysis of Validity

설문문항들에 대한 요인분석 결과 독립변수 2개요인과 매개변수 1개, 종속변수 2개의 요인을 확인하였다. 독립변수인 칭찬효과에서는 언어적 칭찬 4개 설문항목, 신체적 칭찬 4개 설문항목으로 구성되었으며, 매개변수인 자아존중감은 6개 설문항목으로 구성되었다. 종속변수인 학교적응유연성에서 학업태도는 5개 설문항목이며, 학교생활만족은 5개의 설문항목을 구성되었다. KMO (Kaiser-Meyer-Olkin): .909, χ^2 : 4525.216, df는 276이며, 유의확률은 0.000으로 나타났다. 각 변수별 요인값은 .6이상으로 나타났으며 측정변수의 타당도가 적합한 것으로 판단되었다.

Table 3. Confirmatory Analysis of Validity

Variable	NO.o f Item	Factor Value	Eigen value	Rate of Variance	Accumul ated Rate of Variance
Praise Effect	Ver bal Praise	v1	.637	1.481	6.555
		v2	.605		
		v3	.638		
		v4	.609		
Praise Effect	Phy sical Praise	v1	.818	4.069	16.956
		v2	.890		
		v3	.788		
		v4	.780		
Self-esteem	v1	.808	4.465	18.606	42.117
	v2	.853			
	v3	.814			
	v4	.826			
	v5	.812			
	v6	.758			
School Adjustment Resilience	Lear ning Attitude	v1	.729	2.505	10.055
		v2	.732		
		v3	.635		
		v4	.607		
		v5	.615		
School Adjustment Resilience	Sch ool Life Satisfaction	v1	.695	3.466	14.442
		v2	.786		
		v3	.678		
		v4	.743		
		v5	.672		

KMO(Kaiser-Meyer-Olkin) : .909, χ^2 : 4525.216, df : 276, Significant Probability; 0.000

2.2 Analysis of Reliability

신뢰도 분석결과는 표 4와 같다. 신뢰도 분석결과 칭찬효과 의 하위변수인 언어적 칭찬 .842, 신체적 칭찬 .887, 매개변수인 자아존중감은 .926으로 나타났으며, 종속변수인 학교적응유연성인 학업태도 .842, 학교생활만족은 .852로 모든 변수에서 Cronbach α 이 .6이상인 것으로 나타났다.

Table 4. Confirmatory analysis of Reliability

Variables		Item	Cronbah -Alpha
Independent Variables	Praise Effect	Verbal Praise	.842
		Physical Praise	.887
Parameters	Self-esteem		.926
Dependent Variables	School Adjustment Resilience	Learning Attitude	.842
		School Life Satisfaction	.852

3. Findings in Hypothesis

초등학생의 칭찬효과인 언어적 칭찬과 신체적 칭찬이 자아존중감과 학교적응유연성에 미치는 영향력의 관계에 대한 검증 결과 표 5와 같다.

첫째, 초등학생의 칭찬효과인 언어적 칭찬은 자아존중감, 학업태도, 학교생활만족에 정(+)의 방향으로 영향을 미칠 것이라는 가설 1-3까지 검증한 결과 칭찬효과인 언어적 칭찬은 자아존중감(표준화계수 .424, p값 .000), 학업태도(표준화계수 .881, p값 .000), 학교생활만족(표준화계수 .523, p값 .000)에 유의미한 영향력이 있는 것으로 나타났다. 특히, 언어적 칭찬은 학업태도에 가장 높게 영향을 미치는 것으로 나타났다.

둘째, 초등학생의 칭찬효과인 신체적 칭찬은 자아존중감, 학업태도, 학교생활만족에 정(+)의 방향으로 영향을 미칠 것이라는 가설 4-6까지 검증한 결과 칭찬효과인 신체적 칭찬은 자아존중감(표준화계수 .068, p값 .462), 학업태도(표준화계수 .307, p값 .000), 학교생활만족(표준화계수 .098, p값 .243)에서 학업태도에만 유의미한 영향력이 있는 것으로 나타났고, 자아존중감과 학교생활만족에는 직접적인 영향력이 없는 것으로 나타났다.

셋째, 초등학생의 자아존중감은 학업태도, 학교생활만족에 정(+)의 방향으로 영향을 미칠 것이라는 가설 7-8까지 검증한 결과 자아존중감은 학업태도(표준화계수 .209, p값 .000), 학교생활만족(표준화계수 .319, p값 .000)에 유의미한 영향력이 있는 것으로 나타났다. 자아존중감은 학교생활만족에 더 높은 영향력이 있는 것으로 나타났다.

Table 5. Summary of Findings in Hypothesis

Hypothesis	Path Coefficient	C.R	p	Accept or not
1 Verbal Praise → Self-esteem	.424	4.205	.000**	Accepted
2 Verbal Praise → Learning Attitude	.881	7.629	.000**	Accepted
3 Verbal Praise → School Life Satisfaction	.523	5.111	.000**	Accepted
4 Physical Praise → Self-esteem	.068	.736	.462	Rejected
5 Physical Praise → Learning Attitude	.307	3.720	.000**	Accepted
6 Physical Praise → School Life Satisfaction	.098	1.167	.243	Rejected
7 Self-esteem → Learning Attitude	.209	3.479	.000**	Accepted
8 Self-esteem → School Life Satisfaction	.319	4.716	.000**	Accepted

* : p ≤ .05, ** : p ≤ .01

결론적으로 초등학생에 대한 칭찬효과 연구결과 언어적 칭찬은 자아존중감과 학교적응 유연성에 영향력이 미치는 것을 알 수 있으며, 신체적 칭찬은 학업태도에 영향력이 미치는 것을 알 수 있다. 초등학생의 자아존중감은 학교적응 유연성에 영향력이 미치는 것을 알 수 있다. 초등학생에 대한 언어적 칭찬 효과는 학업태도에 가장 영향력의 정도가 높은 것을 알 수 있다.

초등학생의 칭찬효과와 자아존중감 및 학교적응 유연성에 미치는 영향력의 관계에 대한 검증결과 그림 2와 같다.

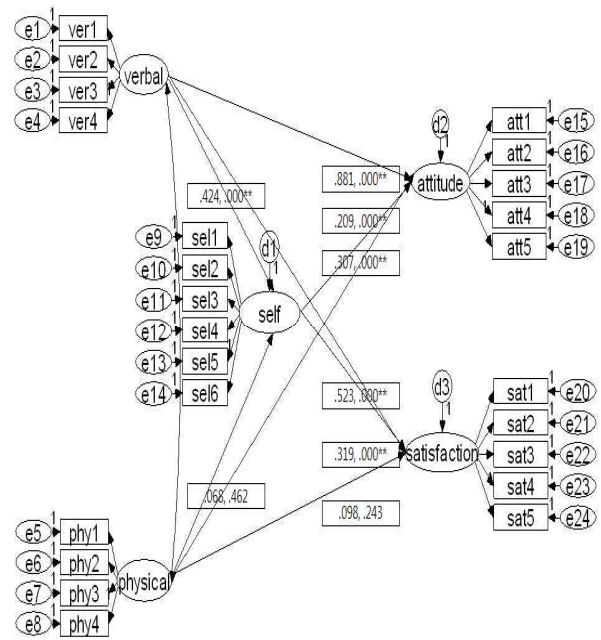

1. 경로계수

2. * : p ≤ .05 ** : p ≤ .01

Fig.2. Research Model Verification Results

4. Mediation Effect

초등학생의 칭찬효과인 언어적 칭찬과 신체적 칭찬이 학교적응유연성에 미치는 영향력의 관계에서 자아존중감의 매개효과에 대한 검증결과 표 6과 같다.

첫째, 초등학생의 언어적 칭찬과 학업태도의 관계에서 자아존중감의 간접효과는 .088로 나타났고, 언어적 칭찬과 학교생활만족의 관계에서 자아존중감 간접효과는 .135로 나타났다.

둘째, 초등학생의 신체적 칭찬과 학업태도의 관계에서 자아존중감의 간접효과 .014로 나타났고, 신체적 칭찬과 학교생활만족의 관계에서 자아존중감의 간접효과는 .022로 나타났다.

결론적으로 초등학생의 칭찬효과인 언어적 칭찬과 신체적 칭찬이 학교적응유연성에서 자아존중감의 매개효과 여부는 모든 변수에서 간접효과가 있는 것으로 나타났다. 특히, 언어적 칭찬과 학교생활만족과의 관계에서 자아존중감의 간접효과는 가장 높게 나타난 것을 알 수 있다. 따라서 초등학생의 학교생활만족도를 향상시키기 위해서는 언어적 칭찬이 전제 되어야 하며, 이는 곧 자아존중감을 높일 수 있다는 것을 알 수 있다.

Table 6. Summary of mediation effect

Hypothesis		Total Effects	Direct Effect	Indirect Effect
1	Verbal Praise → Self-esteem	.424	.424	-
2	Verbal Praise → Learning Attitude	.969	.881	.088
3	Verbal Praise → School Life Satisfaction	.658	.523	.135
4	Physical Praise → Self-esteem	.068	.068	-
5	Physical Praise → Learning Attitude	.293	.279	.014
6	Physical Praise → School Life Satisfaction	.076	.054	.022
7	Self-esteem → Learning Attitude	.209	.209	-
8	Self-esteem → School Life Satisfaction	.319	.319	-

V. Conclusion

본 연구는 초등학생의 칭찬효과가 학교적응유연성에 미치는 영향력을 밝히고, 그 결과를 토대로 초등학생의 학교생활과 관련된 정책적 시사점을 제시하기 위하여 가설을 검증하였다.

첫째, 초등학생의 칭찬효과인 언어적 칭찬은 자아존중감, 학업태도, 학교생활만족에 유의미한 영향력이 있는 것으로 나타났다. 특히, 언어적 칭찬은 학업태도에 가장 높게 영향을 미치는 것으로 나타났다. 학교생활 중, 수업, 성적 등에서 칭찬을 자주 듣는 학생은 수업태도나 학교성적이 높게 나타났으며, 과제물도 스스로 꼬박 꼬박 해 나가고, 학교에서 정한 규칙을 잘 지키는 것으로 나타났다.

둘째, 초등학생의 칭찬효과인 신체적 칭찬은 자아존중감, 학업태도, 학교생활만족에서 학업태도에만 유의미한 영향력이 있는 것으로 나타났고, 자아존중감과 학교생활만족에는 직접적인 영향력이 없는 것으로 나타났다.

셋째, 초등학생의 자아존중감은 학업태도, 학교생활만족에 유의미한 영향력이 있는 것으로 나타났다. 자아존중감은 학교생활만족에 더 높은 영향력이 있는 것으로 나타났다. 즉 자신이 능력 있고, 가치가 있으며, 쓸모 있고 좋은 사람이라고 생각하는 학생은 학교생활이 즐겁고, 선생님을 존경하고, 학습과목을 좋아하는 것으로 나타났다.

넷째, 초등학생의 칭찬효과인 언어적 칭찬과 신체적 칭찬이 학교적응유연성에서 자아존중감의 매개효과 여부는 모든 변수에서 간접효과가 있는 것으로 나타났다. 특히, 언어적 칭찬과 학교생활만족과의 관계에서 자아존중감의 간접효과는 가장 높게 나타난 것을 알 수 있다.

본 연구결과는 초등학생의 학교적응유연성에 미치는 영향요인을 실증적으로 밝힘으로써 초등학생의 학교생활 등에 매우 유용한 정보를 제공할 것으로 판단된다. 따라서 연구결과를 바탕으로 초등학생의 학교적응유연성을 위한 몇 가지 정책적 시

사점을 제시한다.

첫째, 초등학생의 칭찬효과인 언어적 칭찬과 신체적 칭찬은 학업태도에 미치는 영향력의 정도가 높은 것을 알 수 있다. 따라서 초등학생의 언어적 칭찬과 신체적 칭찬을 높이는 방법이 중요시 되어야 한다. 학교에서의 교사 및 교우 간의 칭찬이 항상 이루어지도록 해야 한다. 즉, 하루 5명의 학생에게 칭찬하기 운동 등이 요구된다. 특히 교사의 칭찬은 학생의 학업과 직접적인 관련성이 매우 높은 것으로 나타났다. 따라서 교사의 학생에 대한 언어적 칭찬과 신체적 칭찬은 건강한 교육을 지향시킬 수 있다.

둘째, 초등학생의 자아존중감은 학업태도, 학교생활만족에 유의미한 영향력이 있는 것으로 나타났다. 즉 자신이 능력 있고, 가치가 있으며, 사회에 필요로 하는 사람이라고 생각하는 학생은 학교생활이 즐겁고, 선생님을 존경하고, 학습과목을 좋아하는 것으로 나타났다. 이를 위해서는 초등학생들이 자신의 소중함을 일깨워 줄 수 있는 방과 후 학습프로그램 등이 이루어져야 한다. 또한 초등생들의 자원봉사활동이나 자발적인 활동이 이루어짐으로써 자아존중감을 통한 학교적응유연성을 키울 수 있다.

셋째, 초등학생의 칭찬효과인 언어적 칭찬과 신체적 칭찬이 학교적응유연성에서 자아존중감의 매개효과 여부는 모든 변수에서 간접효과가 있는 것으로 나타났다. 특히, 언어적 칭찬과 학교생활만족과의 관계에서 자아존중감의 간접효과는 가장 높게 나타난 것을 알 수 있다. 따라서 언어적 칭찬을 통한 초등학생의 자아존중감을 높이는 방안이 필요하다. 초등학생의 학교적응유연성을 확보하기 위해서는 학교생활이나 방과후 학습프로그램에서 자아존중감을 가질 수 있는 계기를 만들어 주는 것이 매우 중요하다고 할 수 있다.

본 연구의 한계는 초등학생의 학교적응유연성을 칭찬효과와 자아존중감의 변수로 극한하여 연구함으로써, 다른 요인에 의해서 학교적응유연성에 영향력을 미칠 수 있다는 것을 간과하고 있다. 따라서 향후 연구에서는 초등학생의 학교적응유연성을 다양한 관점에서 접근하여 연구할 필요성이 있다.

REFERENCES

- [1] Kim ju hwan. "Resilience". Seoul : Wisdom House. 2011.
- [2] Kim taek ho. Mediated effect the significance of life with hope in the process flexibility of youth. "Counseling hageyongu", 5(3), 743-772. 2004.
- [3] Lee Hae Ri and Jo han ik. National Youth Development of the resilience scale. "Korea Youth Research", 16(2), 161-206. 2005.
- [4] Gang jung won. "Local elementary students as the central Daejeon, Korea - A study on flexibility in school adaptation

- of the youth impact factor-". Korea Baptist Theological University master's thesis. 2011.
- [5] Yu su bok and Kim Hyun joo. Study on Characteristics of segmentation (homogeneous) group of children in using greater flexibility by Types of school adaptation. "Department of Social Welfare", 63(4), 109-130. 2011.
- [6] Lee sang gun and Nam young ok. Impowerment of youth experience domestic violence is school adaptation the effect the flexibility, "Academic future youth", 5(2), 63-82. 2008.
- [7] Kim ye seong and Park Hyun Sun. Exemplary damage bullying in elementary school age child A Study on the school adaptation of flexibility. "child welfare, The Korea", 23, 65-97. 2007.
- [8] Yu nan yeong. "A Study on the Factors Affecting the flexibility school adaptation of local youth poverty". Chungnam University master's thesis. 2008.
- [9] Lee kyung bok, "A Study on the school adaptation of disabled students flexibility". The Catholic University master's thesis. 2009.
- [10] Lee hyeon joo. Child-rearing attitude and have been, but is rearing a foster child by proxy for being late grandparents' parenting stress flexibility on the impact on school adaptation studies "Childhood rights research", 11(4), 613-634. 2007.
- [11] Emmer. E. A. Praise and the instructional process. "Journal of Classroom Interaction". 23(2), 32-39. 1987.
- [12] Holmes, J. Paying compliments: A sex-preferential politeness strategy. "Journal of Pragmatics", 12(4), 445-465. 1988.
- [13] Kim hyeong min. A Study on the situation. respond and perform hwahaeng, South Korea college student's admiration. "The aesthetics of Korean 12, 255-290. 2003.
- [14] kim seon hye. Language different from language teacher's praise and encouragement "Elementary Education and Research", 12(3), 377-399. 2007.
- [15] Seong mi ok. Seoul National University Graduate School of Education. "in elementary school program development to improve school life satisfaction and self respect persimmon of praise and studies of the effects". Master's degree dissertations 2003.
- [16] Savin-Williams, R. C., & Demo, D. H. Situational and transituational determinants of adolescent self-feelings. "Journal of Personality and Social Psychology", 44, 824-833. 1983.
- [17] Kim hui hwa and Kim gyeong yeon, South Korea children's development. "Korean Journal, family" of self respect persimmon of scale, 34(5), 1-12. 1996.
- [18] Wells, L. E., & Marwell, G. "Self-esteem: Its conceptualization and measurement". Beverly Hills, CA: Sage. 1976.
- [19] Gilmore, J. V. The Productive personality. Albion Pu. Company. James, W. The Principles of Psychology. New York: Henry Holtand Co. 1974.
- [20] Rosenberg, M. "Society and adolescent self-image". Princeton, NJ: Princeton University Press. 1965.
- [21] Coopersmith, S. "The antecedents of self-esteem". Sanfrancisco: Freeman and Company. 1967.
- [22] Kim sun gyu, she's poor children and young person's flexibility for research and a consideration of the, "Social Welfare", 18, 87-105. 2010.
- [23] Jin hye min and Gang mi hwa, Park byeong sun. Librarian, she's the school flexibility and factor structure analysis "Social Welfare", 24, 107-130. 2013.
- [24] Spencer, M. B. Social and cultural influence on school adjustment: The application of an identity-focused cultural ecological perspective. "Educational Psychologist", 34, 43-57. 1999.
- [25] Mun eun sik. A graduate doctoral dissertation Chungnam University "Structural Analysis of the relevant social and psychological variables in school life adjustment of the youth behavior in". 2001.
- [26] Gwak su ran. analysis of teenagers in school adaptation of teenagers. "social studies education", 16(1), 1-26. 2005.
- [27] Simon-Morton, B. G., & Crump, A. D. Association of parental involvement and social competence with school adjustment and engagement among sixth graders. "Journal of School Health", 73(3), 121-126. 2003.
- [28] Berndt, T. J., & Keefe, K. Friends' Influence on adolescents' adjustment to school. "Child Development", 66, 1312-1329. 1995.
- [29] Ladd, G. W. Having friends, keeping friends, making friends, and being liked by peers in the classroom: Predictors of children's early school adjustment? "Child Development", 61, 1081-1100. 1990.
- [30] Roeser, R. W., & Eccles, J. S. Adolescents' perceptions of middle school: Relation to longitudinal changes in academic and psychological adjustment. "Journal of Research on Adolescence", 8(1), 123-158. 1998.
- [31] Bae byeong nyeol "structure equation modeling and principles of real by 19 amos". Seoul Printing : heat haze. 2011.

Authors



Sin-Suk Lee, Received the Ph.D. degrees in Social Welfare department of Chosun University, in 2013. And currently serving as Visiting professor in faculty of Social Welfare and Public Administration.

The main interesting fields Child study ,Youth welfare, Family Welfare



Yong-Seob Kim, Education PhD in Education and Research Division of the University, Kyushu, Japan in 2002. The current welfare professor at Chosun University administration. The main interesting fields is with web accessibility education welfare disability studies.